

ЛИНК ИКС



ОПИСАНИЕ

- Корпус из литого алюминия
- Порошковое полиэфирное покрытие, доступен любой цвет
- Ударопрочное закаленное защитное стекло с маской
- Экструдированные силиконовые прокладки
- Гермоввод для кабеля с устройством зажима
- Клапан компенсации давления
- Степень защиты IP 66
- Класс электробезопасности I
- Светильник укомплектован кабелем для подключения
- Высокоэффективные линзы, четыре типа светораспределения
- Стандартная цветовая температура: 2700 К, 3000 К, 4000 К и 5000 К
- Открытие светильника без инструментов (на защелке)



ПРИМЕРЫ ОСВЕТИТЕЛЬНЫХ УСТАНОВОК

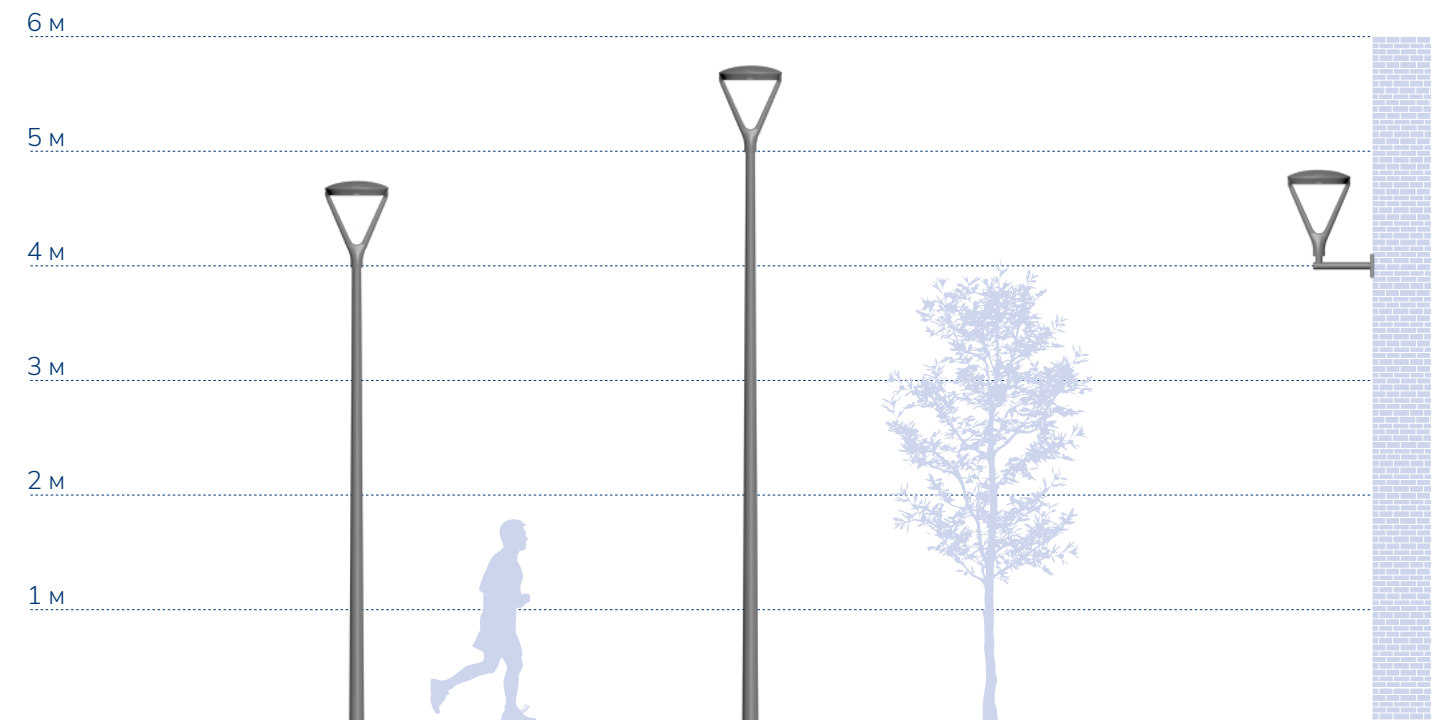

ХАРАКТЕРИСТИКИ

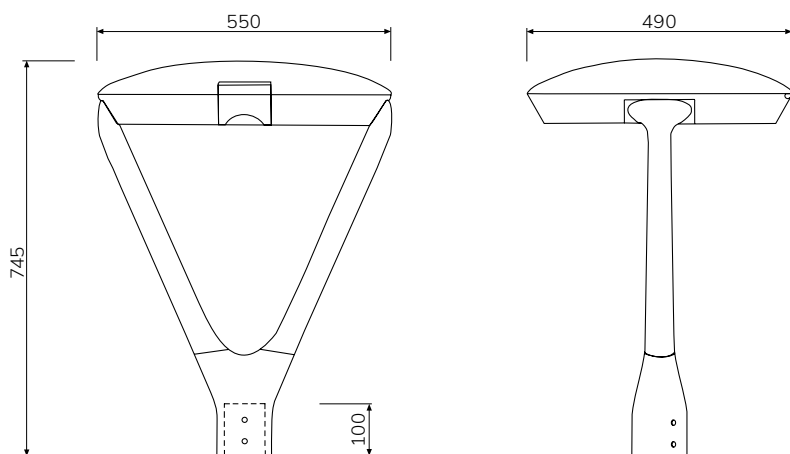

		ЛИНК ИКС		
Мощность, Вт*		35	55	85
Световой поток, лм**		4200	6600	10200
Оптика и светораспределение		ERS, ERL, ECL, PFA		
Длина		550		
Размеры, мм	Ширина	490		
	Высота	754		
Вес, кг		12		
Тип крепления		Торшерное крепление		

* – указана максимальная мощность исполнения, возможны версии с пониженным рабочим током светодиодов

** – указан световой поток для светильника с цветовой температурой 2700 К

ОПЦИИ



NEMA разъем

ТИПЫ КРЕПЛЕНИЙ



Торшерное исполнение для опоры Ø 60 мм

