

























**Прайс-лист на продукцию компании Брайтэлек.
Действителен с 01.06.2024**

№	Светильник	Версия	Изображение	Тип крепления	Номинальная мощность, Вт	Цена с НДС, руб., со склада в Москве	
1	Твит	С1		консольное или торшерное	до 35	36081	
					до 55	39684	
					до 80	40017	
		С3		консольное или торшерное	до 105	56930	
					до 160	64027	
					до 215	72242	
	Твит	С1 NEMA		консольное или торшерное	до 35	42401	
					до 55	47134	
					до 80	49977	
		С3 NEMA		консольное или торшерное	до 105	62410	
					до 160	69507	
					до 215	78538	
2	Стилиум (Tunable white)	1		консольное или торшерное	до 25	40789	
					до 40	44 093	
					до 75	49 065	
		3		консольное или торшерное	до 100	65 085	
					до 150	76 249	
					до 200	84 366	
	3	Твит Икс	1		консольное или торшерное	до 35	58977
						до 55	62139
			3		консольное или торшерное	до 80	75080
до 105						75704	
до 160						77634	
до 215						81375	

4	Твит Икс	1 NEMA		консольное или торшерное	до 35	61154			
					до 55	64315			
		3 NEMA		консольное или торшерное	до 80	77665			
					до 105	78289			
	до 160				80219				
	до 215				83960				
	4	Тсана Икс	45		консольное или торшерное	до 35	86521		
						до 55	89796		
до 85						90997			
до 110						95122			
55			консольное или торшерное	до 140	98539				
				Тсана Икс	45 NEMA		консольное или торшерное	до 35	90289
								до 55	93332
								до 85	94550
до 110	98263								
55 NEMA		консольное или торшерное	до 140	101679					
			Аксис	-		консольное или торшерное	до 35	80465	
							до 55	81511	
							до 85	84627	
до 110	88464								
5	Аксис	NEMA		консольное или торшерное	до 35	82569			
					до 55	83 510			
					до 85	87932			
					до 110	91 385			
	Зелда	1		консольное или торшерное	до 35	49226			
					до 55	51523			
		2		консольное или торшерное	до 85	58024			
					до 110	59982			
3			консольное или торшерное	до 140	62639				
				до 175	81500				
				до 220	87218				
				до 265	101088				







6	Зелда	1 NEMA		консольное или торшерное	до 35	62 895
					до 55	65192
					до 85	71 692
		2 NEMA			до 110	73651
					до 140	76307
					до 175	95168
		3 NEMA			до 220	100 887
					до 265	114 756
7	Борегар	-		торшерное	до 35	84935
					до 55	86611
					до 85	87201
	NEMA		торшерное	до 35	89513	
				до 55	91189	
				до 85	91745	
8	Линк Икс	-		торшерное	до 35	94500
					до 55	96149
					до 85	98364
	NEMA		торшерное	до 35	98065	
				до 55	99704	
				до 85	101917	
9	Амарис	-		торшерное	до 35	87885
					до 55	89418
					до 85	91479
	NEMA		торшерное	до 35	91 200	
				до 55	92 724	
				до 85	94784	

10	Ксеон	2		крепление на боковую поверхность опоры	до 50	63579
		2 NEMA			до 38	74299
		2 NEMA			до 50	74299
11	Ксеон Икс	1		крепление на боковую поверхность опоры	до 50	70644
		2				крепление на боковую поверхность опоры
12	Сага		торшерное	до 29		
				до 55	69977	
	Сага NEMA		торшерное	до 29	75374	
				до 55	79 357	
13	Клио		торшерное	до 35	85148	
				до 55	86647	
				до 85	88635	
	Клио NEMA		торшерное	до 35	88 463	
				до 55	89 943	
				до 85	91940	
Эликс		торшерное	до 35	61274		
			до 55	68888		
			до 85	72636		

14	Эликс NEMA		торшерное	до 18	65 402
				до 35	65402
				до 55	73 007
				до 85	77860
15	Тео-0,6-0,2		световой столбик / осветительный комплекс	до 35	70353
	Тео-1,0-0,2				82307
	Тео-2,0-0,5				89000
	Тео-4,0-1,0				110118
16	Гриб 1		световой столбик	до 15	69833
17	Трэк		световой столбик	до 15	56 705
18	Тим		световой столбик	до 15	46 170

19	Квадрус	-		на лире	до 15	31754
		Моно		на лире	до 35	34851
		NEMA		на лире	до 15	50670
		Моно NEMA		на лире	до 35	53 861
	Приставной кронштейн для установки прожектора Квадрус			крепление на боковую поверхность опоры	-	6 435
Триос	1		на лире	до 175	57061	
	2		на лире	до 350	126501	
	3		на лире	до 525	183436	

20				на лире	до 70	66 495
		1 NEMA		на лире	до 125	66 495
	Триос	2 NEMA		на лире	до 350	135959
		3 NEMA		на лире	до 525	193924
21	Зенит	2		на лире	до 1000	276360
		3		на лире	до 1500	364560
	GLS		на плоскую поверхность	до 7,5	44197	





22	GLS в комплекте со стойкой 500 мм и с анкерной закладной деталью		на анкерную закладную	до 7,5	64 814
23	GLL в комплекте со стойкой 500 мм и с анкерной закладной деталью		на анкерную закладную	до 18	80 146
24	GLXL в комплекте со стойкой 500 мм и с анкерной закладной деталью		на анкерную закладную	до 36	126 618
25	GLXL RGBW в комплекте со стойкой 500 мм и с анкерной закладной деталью		на анкерную закладную	до 48	151 592
26	Световой декоративный шпиль для опор		торшерное	до 3	45318
27	Пикс		встраиваемый	до 2	8 765
28	Модуль питания МТ-40 в герметичном боксе IP65 для светильников Пикс		-	-	16 775

29	Лерон			встраиваемый	до 4	44381		
30	Рогоз	790 мм		на фланце	2	8538		
		990 мм				9108		
		1190 мм				9677		
		1490 мм				10246		
31	Койа			подвесное	до 35	80849		
	Койа NEMA					подвесное	до 55	81584
							до 85	83380
			до 35	91066				
	Корто			подвесное	до 55	91555		
					до 85	93351		
до 29					69872			
32					до 45	70688		
					до 56	71097		
33	Светодиодный гибкий светильник Lase, длина 2000мм, 3000 К / 5 Вт/м, (артикул LACE HC-L-W30-B1-200-IP67)		-		10	25 882		
34	Светодиодный гибкий светильник Lase, длина 4000мм, 3000 К / 5 Вт/м, (артикул LACE HC-L-W30-B1-400-IP67)		-		20	51 765		
35	Светодиодный гибкий светильник Lase, длина 4600мм, 3000 К / 5 Вт/м, (артикул LACE HC-L-W30-B1-460-IP67)		-		23	59 529		
36	Светодиодный гибкий светильник Lase, длина 5000мм, 3000 К / 5 Вт/м, (артикул LACE HC-L-W30-B1-500-IP67)		-		25	64 706		
37	Светодиодный гибкий светильник Lase, длина 5200мм, 3000 К / 5 Вт/м, (артикул LACE HC-L-W30-B1-520-IP67)		-		26	67 294		

38	Светодиодный гибкий светильник Lace, длина 5600мм, 3000 К / 5 Вт/м, (артикул LACE HC-L-W30-B1- 560-IP67)	-	28	72 471
39	Светодиодный гибкий светильник Lace, длина 5700мм, 3000 К / 5 Вт/м, (артикул LACE HC-L-W30-B1- 570-IP67)	-	29	73 765
40	Светодиодный гибкий светильник Lace, длина 5800мм, 3000 К / 5 Вт/м, (артикул LACE HC-L-W30-B1- 580-IP67)	-	29	75 059
41	Светодиодный гибкий светильник Lace, длина 6000мм, 3000 К / 5 Вт/м, (артикул LACE VA-L-W30-B1- 600-IP67)	-	30	77 647
42	Светодиодный гибкий светильник Lace, длина 6300мм, 3000 К / 5 Вт/м, (артикул LACE HC-L-W30-B1- 630-IP67)	-	31	81 529
43	Светодиодный гибкий светильник Lace, длина 6400мм, 3000 К / 5 Вт/м, (артикул LACE HC-L-W30-B1- 640-IP67)	-	32	82 824
44	Светодиодный гибкий светильник Lace, длина 6500мм, 3000 К / 5 Вт/м, (артикул Lace HC-L-W30-B1- 650-IP67))	-	33	84 118
45	Светодиодный гибкий светильник Lace, длина 7000мм, 3000 К / 5 Вт/м, (артикул LACE HC-L-W30-B1- 700-IP67)	-	35	90 588
46	Светодиодный гибкий светильник Lace, длина 7100мм, 3000 К / 5 Вт/м, (артикул Lace HC-L-W30-B1- 710-IP67)	-	36	91 882
47	Светодиодный гибкий светильник Lace, длина 7200мм, 3000 К / 5 Вт/м, (артикул LACE HC-L-W30-B1- 720-IP67)	-	36	93 176
48	Светодиодный гибкий светильник Lace, длина 7600мм, 3000 К / 5 Вт/м, (артикул LACE HC-L-W30-B1- 760-IP67)	-	38	98 353
49	Светодиодный гибкий светильник Lace, длина 8000мм, 3000 К / 5 Вт/м, (артикул LACE HC-L-W30-B1- 800-IP67)	-	40	103 529
50	Светодиодный гибкий светильник Lace, длина 8200мм, 3000 К / 5 Вт/м, (артикул LACE HC-L-W30-B1- 820-IP67)	-	41	106 118
51	Светодиодный гибкий светильник Lace, длина 8800мм, 3000 К / 5 Вт/м, (артикул LACE HC-L-W30-B1- 880-IP67)	-	44	113 882
52	Светодиодный гибкий светильник Lace, длина 9000мм, 3000 К / 5 Вт/м, (артикул LACE HC-L-W30-B1- 900-IP67)	-	45	116 471
53	Светодиодный гибкий светильник Lace, длина 9800мм, 3000 К / 5 Вт/м, (артикул Lace HC-L-W30-B1- 980-IP67)	-	49	126 824
54	Светодиодный гибкий светильник Lace, длина 10500мм, 3000 К / 5 Вт/м, (артикул Lace HC-L-W30-B1- 1050-IP67)	-	53	135 882
55	Светодиодный гибкий светильник Lace, длина 12400мм, 3000 К / 5 Вт/м, (артикул LACE HC-L-W30-B1- 1240-IP67)	-	62	160 471
56	Светодиодный гибкий светильник Lace, длина 13000мм, 3000 К / 5 Вт/м, (артикул LACE HC-L-W30-B1- 1300-IP67)	-	65	168 235

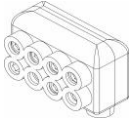
57	Светодиодный гибкий светильник Lase, длина 14000мм, 3000 К / 5 Вт/м, (артикул LACE VA-L-W30-B1-1400-IP67)	-		70	181 176	
58	Светодиодный гибкий светильник Lase, длина 14900мм, 3000 К / 5 Вт/м, (артикул Lase HC-S-W30-B1-1490-IP67)	-		75	210 353	
59	Настенный светильник Рунд	-		12	87 286	
60	Светодиодный светильник Kub	-	Поворотная лира	10	37 136	
61	Светодиодный линейный светильник Line 12,5 Вт 15° (артикул LINE ILF6-1,5W30-15H-30(101))	-		12,5	20 742	
62	Светодиодный линейный светильник Line 56 Вт 15° (артикул LINE ILF30-1,5W30-15H-150(101))	-		56	64 299	
63	Грунтовый светильник Intiground-Midi)	-		11	68 107	
64	Уличный фонарь "Эликс ПСЕ", материал опоры - высокохудожественное чугунное литье, стальной прокат, оцинкованная; Финишное покрытие – двухэтапное порошковое: полиэфирный цинконаполненный порошковый грунт + полиэфирная порошковая краска в цвет RAL, с декоративными чугунными элементами, высотой 5100 мм с одним лючком. 2 светодиодных светильника Эликс ПСЕ 18 Вт в торшерном исполнении с NEMA-разъемом, тепло-белая цветность 2700 К, на двойном кронштейне с декоративными элементами. В комплекте с закладной деталью фундамента. -			-	36	584 630

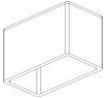

Коннекторы

№	Наименование	Внешний вид	Цена с НДС, руб., со склада в Москве
1	К4 - коннектор на 4 присоединения		2 216
2	К6 - коннектор на 6 присоединений		3 214
3	Силиконовый колпак на коннектор К4		701
	Силиконовый колпак на коннектор К6		981

Металлоконструкции

№	Наименование	Внешний вид	Цена с НДС, руб., со склада в Москве
Опоры круглоконические стальные оцинкованные окрашенные, на фланце			
1	SP-1-3	-	23 798
2	SP-1-3,5	-	25 541
3	SP-1-4	-	30 644
4	SP-1-4,5	-	33 577
5	SP-1-5	-	37 073
6	SP-1-6	-	47 448
7	SP-1-7	-	59 086
8	SP-1-8	-	67 169
9	SP-1-9	-	75 883
10	SP-2-7	-	75 394
11	SP-2-8	-	82 360
12	SP-2-9	-	84 257
13	SP-2-8-212-4C	-	142 200
14	SP-2-9-212-4C	-	158 000
15	SP-2-9-310-6C	-	267 392
16	SP-2-10	-	98 978
17	SP-2-11	-	117 098
18	SP-3-3	-	24 948
19	SP-3-3,5	-	31 697
20	SP-3-4	-	35 862
21	SP-3-4,5	-	37 337
22	SP-3-5	-	41 273
23	SP-3-6	-	48 660
24	SP-3-4-147	-	46 489
25	SP-3-4,5-147	-	48 324
26	SP-3-5-147	-	50 789
27	SP-3-6-147	-	55 008

28	SP-4-4	-	41 518
29	SP-4-4,5	-	47 594
30	SP-4-5	-	51 530
31	SP-4-6	-	63 125
32	SP-4-7	-	70 954
33	SP-4-8	-	78 199
34	SP-6-6	-	96 750
35	SP-6-8	-	151 765
36	SP-6-10	-	180 000
37	SP-6-12	-	196 556
38	SP-16-8	-	168 000
39	SP-16-10	-	204 000
40	SP-7-0,5	-	10 135
41	SP-7-1,0	-	12 181
42	SP-9-4-147	-	56 774
43	SP-9-4,5-147	-	50 615
44	SP-9-4,5-185	-	59 943
45	SP-9-4,5-212	-	72 200
46	SP-9-5-147	-	55 589
47	SP-9-5-185	-	66 673
48	SP-9-5-212	-	85 059
49	SP-9-6-147	-	63 635
50	SP-9-6-185	-	71 306
51	SP-9-6-212	-	93 203
52	SP-9-7-185	-	80 686
53	SP-9-7-212	-	120 575
54	SP-9-8-185	-	90 066
55	SP-9-8-212	-	131 501
56	SP-9-9-185	-	96 210
57	SP-9-9-212	-	120 540
58	SP-9-9-212-4c	-	161 000

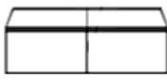
59	SP-9-9-310-6с	-	270 392
60	SP-9-11-212	-	147 327
61	SP-11-4,5	-	72 200
62	SP-11-5	-	85 059
63	SP-11-9	-	120 540
64	SP-16-8	-	197 647
65	Опора силовая СФ-400-9,0-02-ц круглоконическая стальная оцинкованная высотой 9 м, на фланце / порошковая окраска в цвет RAL	-	182 088
66	Декоративная чугунная опора Фестон высотой 4 м / порошковая окраска в цвет RAL		337 844
Опоры контрастного освещения стальные оцинкованные окрашенные, на фланце, и комплектующие для опор контрастного освещения. Версия 1.0			
1	SP-10-7		212 781
2	SP-10-7-2		244 216
3	SP-10-7-4		262 271
4	SP-10-7-6		281 807
5	Светильник для стоп-линии для опор серии SP-10	-	57 278
6	Декоративный цоколь для опор серии SP-10		21 992
7	Кронштейн SA-6-0,5 для опор серии SP-10	-	15 882
8	Кронштейн SA-6-1,5 для опор серии SP-10	-	16 063
9	Закладная деталь ЗДФ-273-2000 с упорами от проворота, для опор серии SP-10	-	68 681
10	Консольная закладная деталь фундамента ЗДФ-273-1000-2500, для опор серии Контур-4-М	-	108 000
11	Консольная закладная деталь фундамента ЗДФ-273-1500-2500, для опор серии Контур-6-М	-	120 000

Опоры контрастного освещения версии 2.0. Осветительная система прямостоечная высотой 6 м. с выносной консолью и тремя светильниками суммарной мощностью до 160 Вт.

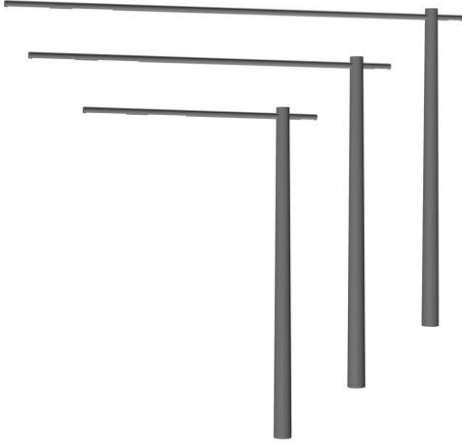



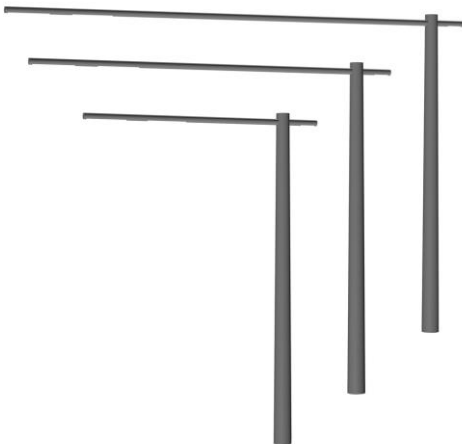

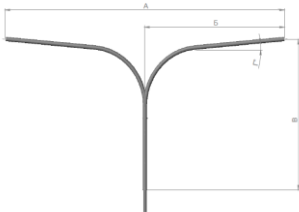

1	Контур-2		573 612
2	Контур-4		583 255
3	Контур-6		592 898

Опоры контрастного освещения версии 2.0. Осветительная система фланцевая высотой 6 м с выносной консолью и тремя светильниками суммарной мощностью до 160 Вт

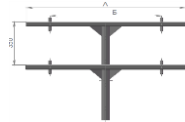
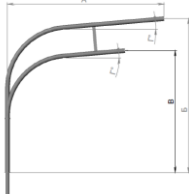
1	Контур-2-М		563 408
2	Контур-4-М		573 051
3	Контур-6-М		582 694

Кронштейны стальные оцинкованные окрашенные

1	SA-1-0,5-0,5-X		11 390
2	SA-1-1,0-1,0-X		12 608
3	SA-1-1,0-1,0-15-75		14 832
4	SA-1-1,5-1,5-X		13 627
5	SA-1-2,0-2,0-X		16 157
6	SA-1-2,0-2,0-15-0102		19 008

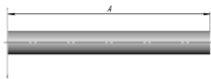
7	SA-2-0,5-0,5-X		14 888
8	SA-2-1,0-1,0-X		21 577
9	SA-2-1,5-1,5-X		24 092
10	SA-2-2,0-2,0-X		27 582
11	SA-2-2,0-2,0-15-O102		32 449
12	SA-3-0,3		11 451
13	SA-3-1,0		17 040
14	SA-3-1,0-1,0		22 291
15	SA-4-1,0-1,0-X-Y		18 342
16	SA-4-1,5-1,5-X-Y		25 527
17	SA-4-2,0-2,0-X-Y		25 834
18	SA-5-0,5-X		7 558
19	SA-7-0,5-0		10 614
20	SA-7-1,0-0		16 886
21	SA-7-0,5-X		11 167
22	SA-7-1,0-X		16 031
23	SA-8-0,5-0		12 046
24	SA-8-1,0-0		19 423
25	SA-8-0,5-X		12 046
26	SA-8-1,0-X		19 423
27	SA-9-0,2		6 024
28	SA-9-0,5		7 703

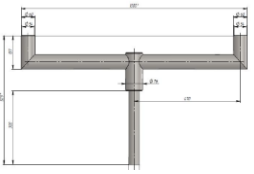
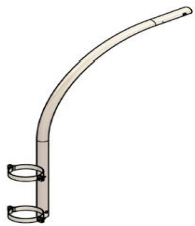
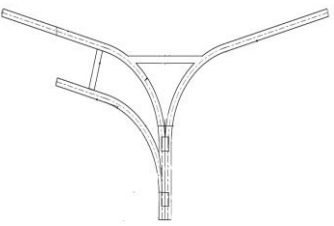
29	SA-10-1,0		16 278
30	SA-11-1-X-Y-Z		16 278
31	SA-12-2,0-2,0-X1-X2-X3-Y1-Y2		44 493

Закладные детали фундамента (стальные в битуме, в комплекте с метизами)

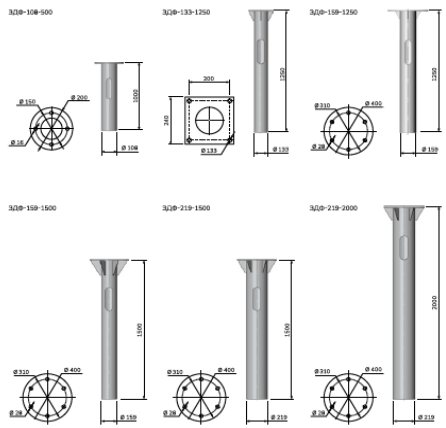
1	ЗДФ-108-500		5 797
2	ЗДФ-133-1250		8 989
3	ЗДФ-133-1500		11 331
4	ЗДФ-159-1250		14 426
5	ЗДФ-159-1500		16 571
6	ЗДФ-159-2000		18 906
7	ЗДФ-219-1500		23 721
8	ЗДФ-219-2000		29 151

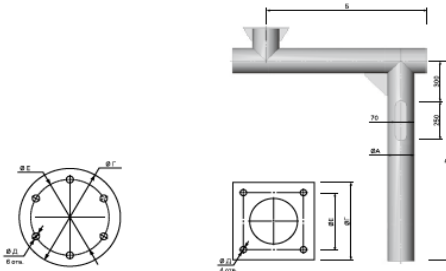
9	ЗДФ-108-1000-1000		14 378
10	ЗДФ-108-1500-1500		16 374
11	ЗДФ-133-1000-1500		23 439
12	ЗДФ-133-1000-2000		35 294
13	ЗДФ-133-1500-2000		24 813
14	ЗДФ-133-1700-2000		25 882
15	ЗДФ-133-2000-2000		27 530
16	ЗДФ-133-2000-2500		37 532
17	ЗДФ-159-500-2400		39 812
18	ЗДФ-159-1000-1500		26 553
19	ЗДФ-159-1000-2400		43 200
20	ЗДФ-159-1500-2000		32 020
21	ЗДФ-159-1500-2400		47 718
22	ЗДФ-159-1700-2000		33 619
23	ЗДФ-159-2000-2400		50 259
24	ЗДФ-159-2000-2500		37 682
25	ЗДФ-159-2500-2500		41 171
26	ЗДФ-219-1000-1500		46 287
27	ЗДФ-219-1000-2000		50 242
28	ЗДФ-219-1000-2400		70 560
29	ЗДФ-219-1500-2000		55 082
30	ЗДФ-219-1500-2400		70 871
31	ЗДФ-219-2000-2500		58 846
32	ЗДФ-219-2500-2500		65 787
33	ЗДФ-273-2000-2900	-	155 221
34	Закладная деталь фундамента ЗДФ-219-2500, в комплекте с метизами для опоры СФ-400	-	41 868
35	ЗА-02-01		2 704

Цоколи декоративные стальные оцинкованные окрашенные

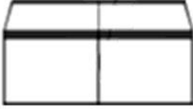
1	Декоративный цоколь для опор SP-2, SP-9, SP-6 / порошковая окраска в цвет RAL		16 188
2	Декоративный цоколь для опор SP-1, SP-3 / порошковая окраска в цвет RAL		12 843
3	Декоративный цоколь чугунный для опор SP-6-8	-	63 300
4	Декоративный цоколь чугунный для опор SP-9-8-212	-	63 300
5	Декоративный цоколь чугунный для опор SP-2-8	-	63 300

Опоры круглоконические алюминиевые анодированные и алюминиевые анодированные кронштейны

1	AP-1-4	-	50 614
2	AP-1-4,5	-	55 012
3	AP-1-5	-	59 409
4	AP-1-6	-	68 202
5	AP-2-7	-	166 339
6	AP-2-8	-	178 221
7	AP-2-9	-	195 220
8	AP-2-10	-	217 739
9	AA-1-0,5	-	5 920
10	AA-1-1,0	-	8 681
11	AA-2-0,5	-	7 342
12	AA-2-1,0	-	11 376